

Druckluftnagler Typ 90/25-552

[1] L = 228; H = 178 B = 46 mm;

[2] Gewicht: 1,2 kg.

[3] Zulässiger Luftdruck: 6 bar,

[4] empfohlener Betriebsdruck: 5 - 6 bar.

[5] Luftverbrauch pro Eintreibvorgang bei 6 bar:
0,45 l freie Luft.[6] Eintreibgegenstand: Industrieklammern Typ 90
in den Längen von 10 bis 25 mm.[7] A-bewerteter Einzelereignis-
Schalleistungspegel $L_{Wa,1s} = 88$ dB[8] A-bewerteter Einzelereignis-
Emission Schalldruckpegelam Arbeitsplatz $L_{pa,1s} = 80$ dB[9] Vibrationskennwert liegt unter der
Deklarationsgrenze.

[10] Magazinart: Unterlader

[11] Ladekapazität: min 111 Klammern

[12] Luftanschluß: 9 bis 10 mm Nennweite

Diese Ersatzteilliste/Servicehinweise bilden mit dem beiliegenden Benutzer-Handbuch die Betriebsanleitung. Bitte vor Inbetriebnahme aufmerksam lesen und Sicherheitshinweise unbedingt beachten.

Austausch von Verschleißteilen

Achtung: Gerät von der Pneumatik-Druckquelle trennen, Klammermagazin entleeren.

Austausch des Treibers

Schraubkappe herausdrehen, Feder und Hauptventilkörper entnehmen (Bild 1). Das Gerät umdrehen und durch leichte Schläge auf eine Holzunterlage die Treiber-Kolbeneinheit vorsichtig herausklopfen (Bild 2). Den Stift 13300174 und die Spannhülse 13300258 mittels Durchschlag soweit herausdrücken, daß sich der Treiber auswechseln läßt (Bild 3). Verwenden Sie die Hilfsvorrichtung "Montageklotz" 14401092. Die Befestigung der Kappe muß mit einem Drehschrauber erfolgen, bei dem das Drehmoment auf 8 Nm eingestellt ist.

Auswechseln des Kolben O-Ringes

Siehe Beschreibung "Auswechseln des Treibers", dann O-Ring 13300078 auswechseln und mit O-Ring-Fett 13301706 oder mit Öl 13301708 einsetzen.

Auswechseln des Puffers

Siehe Beschreibung "Auswechseln des Treibers". Mit einem kleinen Schraubendreher den O-Ring 13300150 demontieren (Bild 4), dann den Puffer mit dem Zylinder von unten herausdrücken. Bei der Montage die Teile mit O-Ring-Fett oder Öl wieder einsetzen und auf richtigen Sitz achten (Bild 5).

Austausch von Zugfeder und Schubkasten

Anschlag 14404270 mit einem Durchschlag zum großen Durchmesser hin herausdrücken (Bild 6). Den Unterschieber nach hinten aus der Abdeckschiene herausziehen. Abschlußstück 14406321 demontieren (Bild 7). Zugfeder an der Abdeckschiene aushaken und mit Schubkasten entnehmen. Neue Zugfeder erst in den Schubkasten haken, unter die Umlenkrollen im Unterschieber nach hinten führen und einhaken (Bild 8).

Auswechseln der Ventil-O-Ringe

Kappe herausdrehen, Hauptventil entnehmen. Die einem stärkeren Verschleiß unterworfenen O-Ringe 13300025 und 13300013 sollten komplett ausgewechselt werden und mit O-Ring Fett 13301706 oder Öl 13301708 wieder eingesetzt werden

1

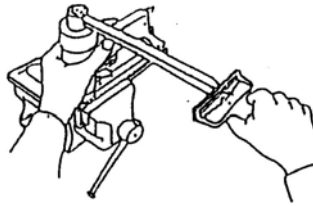

2

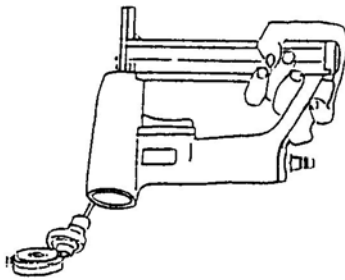

3

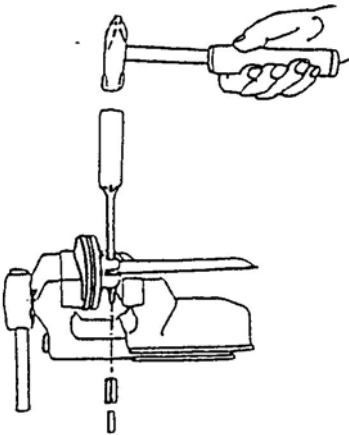

4

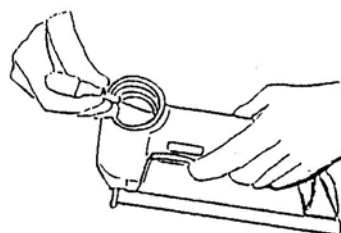
**Replacing the buffer**

See description "Replacing the driver". Dismantle the O-ring 13300150 using a small screwdriver (fig 4), then push out the buffer with the cylinder from below. When reassembling the device insert the parts with O-ring grease or oil, ensuring that they are positioned correctly (fig. 5).

Replacing the tension spring and the drawer

Using a drift punch push out the end stop 14404270 towards the larger diameter (fig 6). Pull the lower slide backwards out of the cover bar. Dismantle end piece 14406321 (fig 7). Unhook the tension springs from the cover bar and remove with the drawer. First hook new tension springs into the drawer, then guide them underneath the deflection pulleys in the lower slide and hook into position (fig. 8).

Replacing the valve O-rings

Unscrew the cap, remove main valve. The O-rings 13300025 and 13300013 which are subject to greater wear should be replaced entirely and new ones inserted with O-ring grease 13301706 or oil 13301708.

français

Agrafeuse pneumatique Type 90/25-552**Instructions de montage et entretien**

Cette Nomenclature des pièces détachées et instructions de montage et le Manuel de l'utilisateur font partie du Mode d'Emploi. Avant utilisation veuillez les lire attentivement.

La partie en langue allemande contient les caractéristiques techniques avec des références [] (voir manuel d'instruction).

Remplacement des pièces d'usure

Attention: séparer l'appareil de la source de pression pneumatique, vider le magasin d'agrafes.

Remplacement du chasoir

Dévisser la chape, retirer le ressort et le corps de la vanne principale (figure 1). Tourner l'appareil et frapper légèrement sur un support en bois pour retirer l'unité à piston du chasoir (figure 2). Chasser l'axe 13300174 et la douille fendue 13300258 avec un mandrin afin de pouvoir enlever le marteau (fig. 3) Utiliser l'outil adapté 14401092. Fixer la chape avec un étau dont le moment de serrage est réglé à 8 Nm.

Remplacement du joint torique du piston

Voir description „Remplacement du chasoir“, puis remplacer le joint torique 13300078 (figure 3) et utiliser de la graisse pour joints toriques 13301706 ou de l'huile 13301708.

Remplacement du tampon

Voir description „Remplacement du chasoir“. Avec un petit tournevis, démonter le joint torique 13300150, puis (figure 4), par le bas, sortir le tampon avec le cylindre en appuyant dessus. Lors du montage, remettre les pièces avec de la graisse pour joints toriques ou de l'huile et veiller au bon logement (figure 5).

Remplacement des ressorts de traction et des tiroirs

Sortir la butée 14404270 avec un poinçon dans le sens du grand diamètre (figure 6). Retirer le coulisseau inférieur par l'arrière hors du rail de protection. Démontez la pièce de fermeture 14406321 (figure 7). Décrocher les ressorts de traction du rail de protection et les retirer avec les tiroirs. Mettre de nouveaux ressorts d'abord dans les tiroirs, les installer vers l'arrière sous les galets de renvoi dans le coulisseau inférieur, puis les accrocher (figure 8).

Remplacement des joints toriques de la vanne

Dévisser la chape. Retirer la vanne principale. Remplacer intégralement les joints toriques 13300025 et 13300013 soumis à une forte usure et en installer avec de la graisse 13301706 ou de l'huile 13301708.

español

Grapadora neumática tipo 90/25-552

Esta Lista de piezas e instrucciones de mantenimiento son partes - junto con las Instrucciones para el operario - de las normas de trabajo. Antes del utilizo deben leerse detenidamente dichas instrucciones y atender las instrucciones de seguridad.

En la parte alemana de la lista de repuestos figuran datos técnicos bajo cifras características []. (Véase también el manual de usuario.)

Recambio de piezas de desgaste

Atención: Separar el aparato de la fuente de presión neumática. Vaciar el cargador de grapas.

Recambio del hincador

Desenroscar la caperza desenroscable y retirar el muelle y el cuerpo de la válvula principal (Ilustración 1). Dar la vuelta al aparato y sacar cuidadosamente a golpecitos la unidad hincador/émbolo, golpeando el equipo ligeramente sobre una base de madera

Pneumatic Stapler Type 90/25-552

English

This Spare parts list/service instructions and the enclosed Operator's Manual constitute the Operating Instructions. Before using read both and strictly observe safety instructions.

In the German section of the spare parts list the technical data are listed under codes [] [also see User Manual].

Replacing wearing parts

Attention: Disconnect the device from the pneumatic pressure source. Empty the staple magazine.

Replacing the driver

Unscrew the screw cap, remove spring and main valve (fig. 1). Turn the device round and carefully knock out the driver-piston unit by tapping it gently against a wooden base (fig. 2). With a pin punch tap out pin 13300174 and split pin 13300258. Use mounting block 14401092. The driver blade can then be removed. Replacement of the blade is a reversal of the above procedure (fig. 3). The cap must be fixed with a screwdriver set to a tightening torque of 8 Nm.

Replacing the piston O-ring

See description "Replacing the driver", then replace O-ring 13300078 (fig. 3) and insert with O-ring grease 13301706 or oil 13301708.

(Illustración 2). Sacar la spina 13300174 y el pasador elástico 13300258 con un punzón, hasta que pueda cambiarse la lengüeta (fig. 3). Utilice el dispositivo auxiliar "Taco de montaje 14401092". Asegurar la caperuza mediante un destornillador cuyo par de fuerzas esté ajustado en 8 Nm.

Recambio de la junta toroidal del émbolo

Véase la descripción "Recambio del Hincador" y recambiar a continuación la junta toroidal 13300078 (Ilustración 3) montándola con grasa para juntas toroidales 13301706 o con Aceite 13301708.

Recambio del amortiguador

Véase la descripción "Recambio del Hincador". Desmontar la junta toroidal 13300150 mediante (Ilustración 4) un pequeño destornillador y apretar hacia afuera el amortiguador con el cilindro desde abajo. Al efectuar el montaje, volver a colocar las piezas con grasa para juntas toroidales o aceite, cuidando de que asienten perfectamente (Ilustración 5).

Recambio de muelle de tracción y caja de empuje

Apretar el topo 14404270 hacia afuera con ayuda de un pasador en dirección hacia el diámetro grande (Ilustración 6). Sacar la corredera inferior del riel de cobertura tirando hacia atrás. Desmontar la pieza terminal 14406321 (Ilustración 7). Desenganchar los muelles de tracción del riel de cobertura y retirarlas junto con la caja de empuje. Enganchar primero nuevos muelles de tracción en la caja de empuje, hacerlos pasar por debajo de los rodillos de reenvío hacia atrás en la corredera inferior y engancharlos (Ilustración 8).

Recambio de las juntas toroidales de válvula

Desenroscar la caperuza y retirar la válvula principal. Es conveniente reemplazar las juntas toroidales 13300025 y 13300013 completamente, ya que están sujetas a un mayor desgaste. Colocar las nuevas juntas con grasa para juntas toroidales 13301706 ó aceite 13301708.

italiano

Fissatrice pneumatica 90/25 - 552

La Lista ricambi/istruzioni di manutenzione e l'allegato Manuale per l'utilizzatore costituiscono le istruzioni per l'uso. Leggere attentamente prima di utilizzare la fissatrice e rispettare assolutamente le norme di sicurezza riportate.

Sostituzione delle parti di usura

Nella parte tedesca della distinta pezzi di ricambio, dati tecnici sono evidenziati tra parentesi quadre []. (cfr. anche il manuale per l'operatore).

Sostituzione di parti soggette ad usura

Attenzione: staccare l'apparecchio della sorgente di pressione pneumatica, vuotare il caricatore fascette.

Sostituzione del driver

Svitare il tappo a vite, prelevare la molla ed il corpo della valvola principale (Fig.1). Girare l'apparecchio e tramite colpetti sulla base di legno fare uscire attentamente l'unità driver-pistone (Fig.2). Spingere in fuori la spina 13300174 e la boccola espansione 13300258 a mezzo di un punteruolo per quanto sufficiente a permettere la sostituzione della lama (fig. 3). Utilizzare allo scopo l'attrezzatura speciale 14401092. Il tappo deve essere fissato con un cacciavite, tramite il quale viene regolato un momento torcente pari a 8 Nm.

Sostituzione dell'O-Ring del pistone

Vedere descrizione "Sostituzione del driver", quindi sostituire l'O-Ring 13300078 inserendovi l'O-Ring con grasso 13301706 con olio 13301708.

Sostituzione dell'ammortizzatore

Vedere descrizione "Sostituzione del driver". Smontare l'O-Ring 13300150 con l'aiuto di un piccolo cacciavite (Fig 4), quindi spingere fuori l'ammortizzatore dal basso insieme al cilindro. Per l'assemblaggio inserire nuovamente le parti usando il grasso o l'olio, riponendole attentamente nell'esatta posizione (Fig. 5).

Sostituzione della molla di trazione e del cassetto

Spingere fuori la battuta 14404270 effettuando una perforazione in direzione del diametro maggiore (Fig. 6). Estrarre il rinforzo interno dalla parte posteriore delle guide. Smontare il terminale 14406321 (Fig 7). Sganciare la molla di trazione e sfilarla insieme al cassetto. Agganciare una nuova molla nel cassetto, posizionarla all'indietro sotto i rulli di deviazione nella guida ed agganciare il tutto (Fig. 8).

Sostituzione degli O-Ring della valvola

Svitare il tappo. Estrarre la valvola principale. Gli O-Ring 13300025 e 13300013 usurati dovranno essere sostituiti con O-Ring ingrassati 13301706 oliati 13301708.

Nederlands

Luchtdruktacker Type 90/25 - 552

Deze onderdelenlijst en service-instructie vormt één geheel met bijgaand instructieboekje en de gebruiksaanwijzing. Lees het zorgvuldig voordat het apparaat in gebruik wordt genomen en houd u strikt aan de veiligheidsvoorschriften.

5

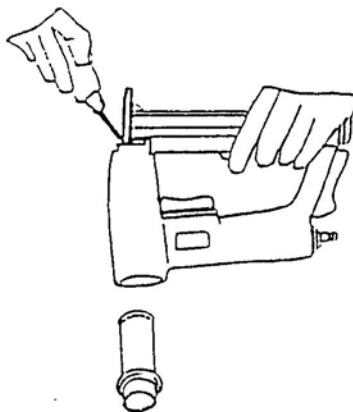

6

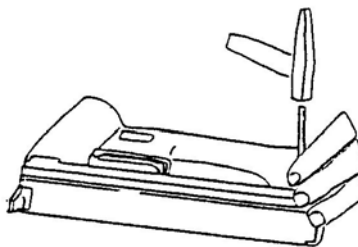

7



8

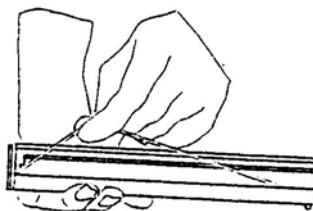

In het Duitse gedeelte van de reserve-onderdelenlijst staan technische specificaties onder codenummers []. (Zie ook het bedieningshandboek).

Het vervangen van slijtonderdelen

Let op: Het apparaat van de pneumatische drukbron scheiden, nietenmagazijn leegmaken.

Vervangen van de drijver

Schroefkapje eruit draaien, veer en hoofdventieleenheid eruit nemen (afbeelding 1). Het apparaat omdraaien en door lichte slagen op de drijver-zuigereenheid er voorzichtig uitkloppen (afbeelding 2). De pen 13300174 en de spanhuls 13300258 d.m.v. een doorslag zover eruitdrukken, dat het slagmes vervangen kan worden (afb.3). Gebruik het hulpstuk 14401092 om beschadiging te voorkomen. De bevestiging van het kapje moet worden uitgevoerd met een boorschroever, waarbij het koppel op 8 Nm is ingesteld.

Vervangen van de zuiger O-ring

Zie beschrijving "Vervangen van de drijver", dan O-ring 13300078 vervangen en met O-ring vet 13301706 of met olie 13301708 aanbrengen.

Vervangen van de buffer

Zie beschrijving "Vervangen van de drijver". Met een kleine schroevendraaier de O-ring 13300150 demonteren (afbeelding 4), vervolgens de buffer met de cilinder er van onder uitdrukken. Bij de montage de delen met O-ring vet of olie weer aanbrengen en op correcte bevestiging letten (afbeelding 5).

Vervangen van de trekveer en schuifeenheid

Aanslag 14404270 met een doorslag naar de grote diameter toe naar buiten drukken (afbeelding 6). De onderschuif naar achteren uit het afdekrail trekken. De Eindstuk 14406321 demonteren (afbeelding 7). Trekveren aan het afdekrail losmaken en er met de schuifeenheid uitnemen. Nieuwe trekveren eerst in de schuifeenheid vastmaken, onder de omkeerrollen in de onderschuif naar achteren duwen en inhaken (afbeelding 8).

Vervangen van de ventiel O-ringen

Kapje eruit draaien, hoofdventiel eruit nemen. De aan sterkere slijtage onderhevige O-ringen 13300025 en 13300013 dienen compleet te worden vervangen en met O-ring vet 13301706 of olie 13301708 weer te worden aangebracht.

Dansk

Tryklufstsmaskine type 90/25 - 552

Denne reservedelsliste/disse serviceoplysninger udgør sammen med vedlagte brugerhåndbog driftsvejledningen. Dette materiale bedes De venligst gennemlæse omhyggeligt samt ubetinget iagtage sikkerhedsoplysningerne før ibrugtagningen.

I den tyske del af reservedelslisten står tekniske data under identifikationsnumre []. Udskiftning af sliddele

Udskiftning af sliddele

Bemærk: Apparatet adskilles fra pneumatik-trykkilden. Klammermagasinet tømmes.

Udskiftning af drivdornen

Skruekappen drejes ud, fjeder og hovedventillegeme tages ud (illustration 1). Apparatet vendes om og med lette slag mod et træunderlag bankes drivdornstempelenehenheden forsigtigt ud (illustration 2). Stiften 13300174 og spændetyllen 13300258 trykkes så langt ud, at drivdornen lader sig udskifte (illustration 3). Anvend hjælpeanordningen „Montageklods“ 14401092. Fastgørelsen af kappen skal ske ved hjælp af en momentskruetrækker, hvis moment er indstillet på 8 Nm.

Udskiftning af stempel-O-ringen

Se beskrivelsen "Udskiftning af drivdornen", så udskiftes O-ring 13300078 og den nye indsættes med O-ringsfedt 13301706 eller med olie 13301708.

Udskiftning af pufferen

Se beskrivelsen "Udskiftning af drivdornen". O-ring 13300150 afmonteres med en lille skrue-trækker (illustration 4), derefter trykkes pufferen med cylinderen ud nedefra. Ved monteringen indsættes delene med O-ringsfedt eller olie igen; pas på, at de sidder på rette måde (illustration 5).

Udskiftning af trækfjeder og trykkasse

Anslag 14404270 trykkes ud med en dorn i retning af den store diameter (illustration 6). Underskyderen trækkes bagud ud af afdækningskinnen. Demontering af afslutningsstykket 14406321 (illustration 7). Trækfjedre ved afdækningskinnen hages ud og tages ud med trykkassen. Nye trækfjedre hages ind i trykkassen, føres under styrerullerne i underskyderen bagud og hages ind (illustration 8).

Udskiftning af ventil-O-ringe

Kappe drejes ud, hovedventil tages ud. O-ringene 13300025 og 13300013, der er udsat for et stærkere slid, bør udskiftes komplet og nye indsættes med O-ringsfedt 13301706 eller olie 13301708.

Tryckluftsdreven spikpistol typ 90/25 - 552

Denna reservdelslista/serviceanvisningar utgör en bruksanvisning i förening med bifogade handbok. Läs noggrant igenom anvisningarna innan pistolen tas i drift och följ säkerhetsanvisningarna!

I den tyska delen av reservdelslistan finns de tekniska uppgifterna vid kodnummer [.]. Byta ut förslitningsdelar

Byte av slitdetaljer

Varning: Bryt apparatens anslutning till tryckluftskällan och töm klammermagasinet.

Byte av drivstykke

Gånga ur ändstycket och lyft ut fjäder och huvudventilkropp (bild 1). Vänd på apparaten och driv med försiktiga slag mot ett underlägg av trä ut drivstykke-kolvenheten (bild 2). Driv med ett dorn ut stiftet 13300174 och spännhylsan 13300258 så långt att drivningen kan bytas (bild 3). Använd härvid hjälpverktyget "Montageklots" 14401092. Gånga i och dra ändstycket med momentnyckel inställd på 8 Nm.

Byte av kolvens O ring

Följ beskrivningen under "Byte av drivstykke". Vid byte av O ring 13300078 ska O ringfett 13301706 eller olja 13301708 appliceras på den nya O ringen.

Byte av buffertstykke

Följ beskrivningen under "Byte av drivstykke". Ta loss O ring 13300150 med hjälp av en liten (bild 4)skruvmejsel och tryck sedan underifrån ut buffertstykke med cylinder.

Samtliga detaljer ska före återmontering smörjas med O ringfett eller olja. Kontrollera att detaljerna förs till rätt monteringsläge (bild 5).

Byte av dragfjäder och slidbox

Tryck med lämplig drivdorn ut anslag 14404270 i riktning mot den större diametern (bild 6). Dra ut undersliden bakåt ur täckskenan. Demontera slutstycket 14406321 (bild 7). Haka loss dragfjädrarna från täckskenan och lyft ut dem tillsammans med slidboxen. Haka fast de nya dragfjädrarna i slidboxen, för dem därefter bakåt under brytrullarna i undersliden och haka fast dem (bild 8).

Byte av ventilens O-ringar

Gånga ur ändstycket och lyft ut huvudventilen. O ringarna 13300025 och 13300013 är utsatta för förstärkt slitage och bör därför bytas komplett. Applicera O ringfett 13301706 eller smörjolja 13301708 före återmontering.

Paineilmanaulauskone tyyppi 90/25 - 552

Tämä varaosalista/huolto-ohjeet muodostavat käyttäjäkäsikirjan kanssa tuotteen käyttöohjeet. Lue käyttöohjeet huolellisesti ennen tuotteen käyttöönottoa ja noudata ehdottomasti turvallisuusohjeita.

Varaosalistan saksankielisessä osassa ovat tekniset tiedot merkitty tunnusnumeroin [.]. Kuluvien osien vaihto

Kuluvien osien vaihto

Huomio: Irrota laite paineilmalähteestä, tyhjennä naulamakasiini.

Ohjaimen vaihto

Kierrä irti kierrekansi, poista jousi ja pääventtiilirunko (kuva 1). Käännä laite ja ravista ohjain-mäntäyksikkö varovasti ulos lyömällä kevyesti puualustaa vasten (kuva 2). Paina puikko 13300174 ja kiinnityshylsy 13300258 lävistimen avulla niin pitkälle ulos, että voit vaihtaa ohjaimen (kuva 3). Käytä apulaitetta "asennuspölkky" 14401092. Suojus on kiinnitettävä ruuvitalalla, jonka vääntömomenti on säädetty 8 Nm:iin.

Männän O-renkaiden vaihto

Paina vaste 14404270 lävistimen avulla tämän jälkeen vaihda O-rengas 13300078, voitele kevyesti O-rengasrasvalla 13301706 tai öljyllä 13301708 ja aseta paikoilleen.

Iskunvaimentimen vaihto

Katso kuvausta "Ohjaimen vaihto". Irrota O-rengas 13300150 pienen ruuvitalan avulla (kuva 4), tämän jälkeen paina iskunvaimennin ja sylinteri alhaalta päin irti. Voitele O-rengasrasvalla tai öljyllä, aseta paikoilleen ja tarkista oikea asento (kuva 5).

Vetojousen ja vetolaatikon vaihto

Paina vaste 14404270 lävistimen avulla irti leveämmän halkaisijan suuntaan (kuva 6). Vedä alaluisti taaksepäin irti peitekiskosta. Päätekappaleen 14406321 irrottaminen (kuva 7). Irrota vetojouset peitekiskosta ja poista ne yhdessä vetolaatikon kanssa. Kiinnitä uudet vetojouset ensin vetolaatikkoon, ohjaa ne alaluistissa olevien ohjausrullien alitse taakse ja kiinnitä paikoilleen (kuva 8).

Venttiilin O-renkaiden vaihto

Kierrä suojus irti. Poista pääventtiili. Vaihda kokonaan kaikki kovan kulutuksen alaiset O-renkaat 13300025 ja 13300013; voitele ne O-rengasrasvalla 13301706 tai öljyllä 13301708 ja kiinnitä paikoilleen.

1	O-Ring	13300002	19	Treiber	14405360	30	Kolben	14405357	41	Zwischenhülse	14404291
2	O-ring	13300013		Driver blade			Piston			Valve intermediate	
3	Joint torique	13300018		Marteau			Piston			Arbre intermédiaire	
4	Aro tórico	13300021		Lengueta						Valvula intermedio cilindro	
5	O-ring	13300024									
6	O-ring	13300025	20	Unterschieber	14404259	31	Puffer	14404883	42	Ventilbuchse	14404292
7		13300078		Back nose assembly			Bumper			Valve bush	
8		13300150		Chargeur			Amortisseur			Douille de soupape	
				Guia			Amortiguador			Casquillo valvula	
9	Stift	13300174	21	Stift	14404260	33	Gehäuse	14404280	43	Auslaßring	14404293
	Pin			Pin			Body			Exhaust ring	
	Axe			Axe			Corps			Défecteur	
	Pasador			Pasador			Cuerpo			Aro de descarga	
10	Spannhülse	13300258	22	Abschlußstück	14406321	34	Kappenscheibe	14404281	44	Werkzeug Teil 1	14404306
	Split pin			End piece			Cap disc			Front nose	
	Douille fendue			Pièce queue			Rondelle du capuchon			Plaque frontale	
	Pasador elastico			Pieza final			Arandela de cabeza			Placa guia delantera	
11	Sicherungsring	13300353	23	Schubkasten	14404265	35	Kappe	14404282	45	Abdeckschiene	14404305
	Circlip			Feeder bar			Cap			Cover	
	Clips			Chariot			Capuchon			Rail de couverture	
	Aro de seguridad			Barra cargador			Cabeza			Tapa cargador	
12	Druckfeder	13300916	24	Schenkelfeder	14404266	36	Dichtscheibe	14404283	46	Zylinderstift	13300287
	Pressure spring			Leg spring			Gasket			Pin	
	Ressort à pression			Ressort à branches			Douille			Axe	
	Muelle de presion			Muelle en pata			Junta obturadora			Pasador	
13	Zylinderschraube	13301104	25	Sperrklinke	14405385	37	Hauptventil	14406216			
14	Allen bolt	13301109		Locking pawl			Main valve				
	Vis cylindrique			Cliquet			Soupape principale				
	Tornillo allen			Trinquete de cierre			Valvula principal				
15	Senkschraube	13301263	26	Zugfeder	14404268	38	Zylinder	14405201			
	Countersunk bolt			Tension spring			Cylinder				
	Vis creuse fraisée			Ressort de traction			Cylindre				
	Tornillo avellanado			Muelle de traccion			Cilindro				
16	Anschlußnippel	14000244	27	Klinkenabdeckung	14405386	39	Ventilabdeckung	14404287			
	Air hose connector			Cover			Valve cap				
	Embout de raccordement			Cache			Capuchon de soupape				
	Conector de aire manguera			Tapa			Tapa valvula				
17	Dichtscheibe	14400063	28	Anschlag	14404270	40	Auslöser	14404289			
	Gasket			Stop			Trigger				
	Douille			Butoir			Levier de détente				
	Junta obturadora			Tope			Gatillo de disparo				
18	Schaltstift	14403738	29	Werkzeug Teil 2	14404274						
	Valve pin			Back nose							
	Bouton de commande			Plaque arrière							
	Pasador valvula			Placa guia posterior							

Typ
Type
Tipo

90/25-552 [Art.-Nr. 12000158]

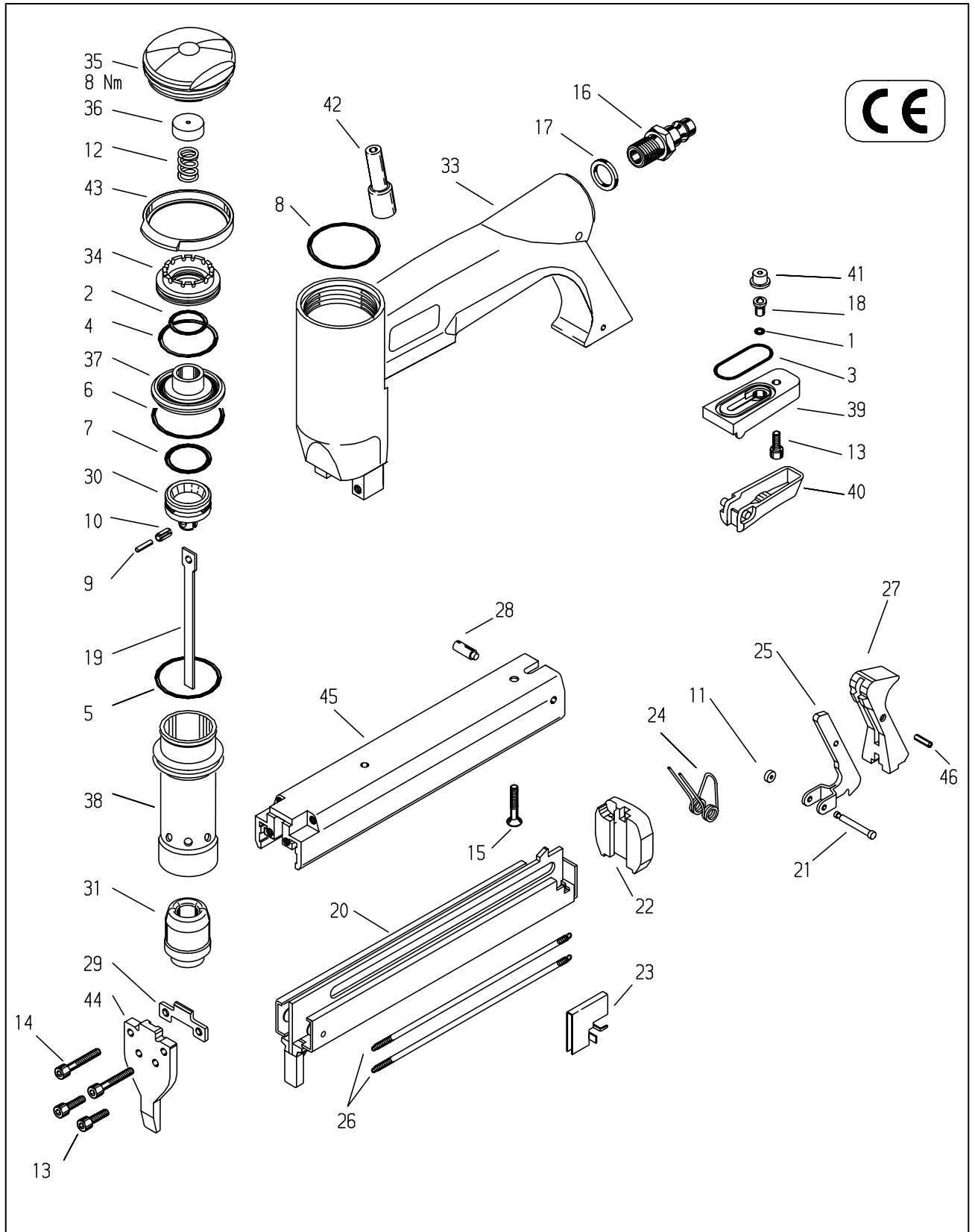

BeA 气动码钉枪型号: 90/25-552

该零件清单/维修指南和附上的使用者手册组成了操作手册。
使用前请认真阅读并严格遵守。

在零件清单的德语部分, 技术数字列于 [] 下, (也见使用者手册)

更换损耗件

注意! 工具进行维修前必须卸下空气供应和清空弹夹。

更换撞针

拧松上盖, 取掉弹簧和主阀(图1), 翻转工具, 轻轻地在木板表面敲打枪体, 敲出活塞-撞针组. 用压钉器和垫板14401092, 取出钉子13300174和开口销13300258 拿出撞针片。颠倒以上次序就可更换撞针片(图3) 请使用调整到8Nm的转矩扳手固定上盖。

更换缓冲垫

看指示“更换撞针片”部分, 用一个小螺丝起子把O环13300150拆除(图4) 然后从底部把缓冲垫和气缸推出来. 重新组装时请安装所有经润滑油处理过的零件, 并保证正确定位.(图5)

更换拉簧和钉槽

使用压钉器把后挡块14404270往直径较大的方向推出来(图6), 把钉槽下部分(后鼻组件)拉出盖板外, 拆除定位板14406321(图7), 从盖板中解开拉簧并将之和钉槽一起移开. 把新的拉簧钩住钉槽。

更换游动阀O 环

松开上盖, 移动游动阀。损耗严重的 O环13300025和13300013应用全新的O环更换, 安装前先用润滑油涂在O环。

1	0环	13300002	19	撞针片	14405360	34	圆环	14404281
2		13300013						
3		13300018	20	后鼻组件	14404259	35	上盖	14404282
4		13300021						
5		13300024	21	销钉	14404260	36	密封垫	14404283
6		13300025						
7		13300078	22	定位板	14406321	37	游动阀	14406216
8		13300150						
			23	推钉器	14404265	38	气缸	14405201
9	销钉	13300174						
			24	扭簧	14404266	39	开关盖板	14404287
10	开口销	13300258						
			25	锁爪	14405385	40	扳机	14404289
11	卡簧	13300353						
			26	拉簧	14404268	41	中间阀	14404291
12	压簧	13300916						
			27	盖板	14405386	42	导气阀	14404292
13	内六角螺钉	13301104						
14		13301109	28	挡块	14404270	43	排气环	14404293
15	沉头螺钉	13301263	29	后鼻	14404274	44	前鼻	14404306
16	快速接头		30	活塞	14405357	45	盖板	14404305
17	密封圈		31	缓冲垫	14404883	46	销钉	13300287
18	阀销	14403738	33	枪体	14404280			

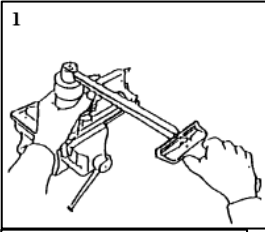

BeA Havalı Zimba Tabancası Model 90/25-552

- (1) Boyutlar: 228x178x46 (UxYxG)
- (2) Ağırlık: 1,2 kg.
- (3) En yüksek çalışma basıncı: 6 bar
- (4) Çalışma basıncı: 5-6 bar
- (5) Hava sarfiyatı/çalışma: 0,45lt / 6 bar
- (6) Zimba teli; tip 90, 10 ile 25mm arası
- (7) Tek atımlık ses gürültü seviyesi 88dB
- (8) Çalışma yeri ses gürültü seviyesi 80 dB
- (9) Titreşim özellikler belirlenen değerlere uygundur.

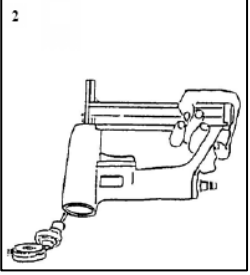

Bu yedek parça listesi/servis talimatları ekteki ile birlikte kullanım kılavuzunu oluşturmaktadır. Makinayı kullanmadan önce dikkatlice okuyun ve emniyet kurallarına sıkı bir şekilde uygulayın.

Aşınan parçaların değiştirilmesi

Dikkat! Herhangi bir bakım yapmadan önce daima aleti hava kaynağından çıkartın ve aletin zimba haznesini boşaltın.

Sürücü bıçağın değiştirilmesi

Vida kapağını söküp yay ve ana valfı çıkartın (fig 1). Aleti ters çevirip tahta bir yüzeye hafifçe vurarak sürücü-piston bölümünü dışarı çıkartın (fig 2). Demir bir çubuk ile 13300174 ve 13300258 numaralı milleri çıkartın. Montaj bloğu 1440102 kullanın. Sürücü bıçak bu şekilde çıkartılabilir. Yeni bıçağın takılması yukarıda anlatılan işlemlerin tersi yapılarak gerçekleştirilir (fig 3). Daima kapağı 8Nm'ye ayarlı tork anahtarı ile tamir edin.

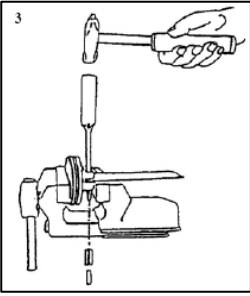

Piston O-ring'in değiştirilmesi

"Sürücü bıçağının değiştirilmesi" talimatlarına bakın ve sonra O-ring 13300078 değiştirin (fig 3) ve yenisini yerleştirmeden önce gres 13301706 veya yağ 13301708 ile yağlayın.

Tamponun değiştirilmesi

"Sürücü bıçağın değiştirilmesi" talimatlarına bakın. Küçük tornavida ile O-ring 13300150 çıkartın (fig 4), sonra tampon ve silindiri alttan iterek dışarı çıkartın. Geri yerleştirirken doğru yerleştirildiğinden emin olarak O-ringi yağlayın veya gresleyin (fig 5).

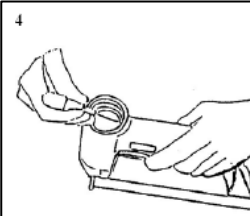

Gerilim yayının ve besleme çubuğunun değiştirilmesi

Demir çubuk kullanarak arka parçayı 14404270 geniş çapa doğru itin (fig 6). Alt sürgüyü kapak demirine doğru itin. Arka parçayı 14406321 sökün (fig 7). Gerilim yayını kapak demirinden çıkartın ve sürgü ile birlikte sökün. Önce yeni gerilim yayını sürgüye takın ve sonra alt sürgüdeki saptırma kasmağına altına doğru sürün ve asli konumuna yerleştirin (fig 8).

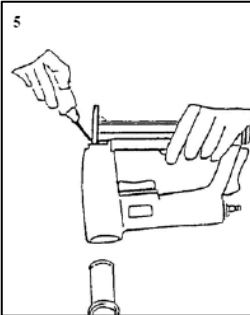

Valf O-ringinin değiştirilmesi

Kapağı sökün ve ana valfı çıkartın. Aşınmış O-ringler 13300025 ve 13300013 tamamen değiştirilip gres 13301706 veya yağ 13301708 ile yağlayarak yenisini yerleştirin.

